

ARAÇ CİHAZI

KULLANMA TALIMATI

Toll Collect GmbH, Araç cihazı Kullanma talimatı, V 4.4.1 TR – Güncelleme: 05/2022

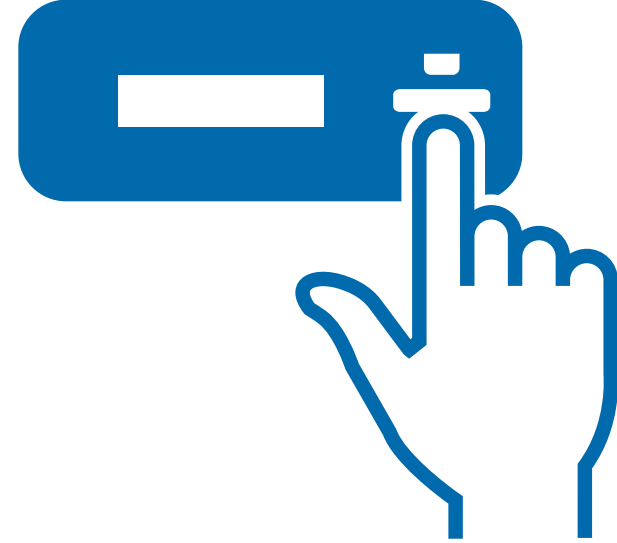

Bu kullanım kılavuzu ile ilgili bilgiler - Yenilikler

Araç cihazının önemli fonksiyonları optimize edilmiştir.

Kasa bakiyesi

Yeni "CASH CLOSURE" (KASA BAKİYESİ) menü öğesiyle, yolculuklar için müşterilerden toplanan ücretler artık daha hızlı ve kolay bir şekilde faturalanabilmektedir. Bu menü ile kasa bakiyesi işlemini doğrudan başlatarak güncel yolculuk ücretinin hesaplanması mümkündür. Böylece geçiş ücretleri, daha sonraki hesaplamalarda kullanılmak üzere Toll Collect müşteri portalındaki "Nicht abgerechnete Fahrten" (Faturalandırılmamış Yolculuklar) bölümünde anında kullanıma sunulur.

Geçiş ücreti tahsilatı - Manuel mod

"TOLL COLLECTION" (GEÇİŞ ÜCRETİ TAHSİLATI) menüsüne "SWITCHED OFF" (KAPATILDI) menü öğesi eklenmiştir. Bu seçenek kullanıldığında, geçiş ücreti tahsilatı sürekli olarak kapalı kalmaya devam eder. Bu konu ile ilgili olarak Bölüm 1.1 altındaki yasal düzenlemelere ilişkin bilgileri dikkate alın. "TOLL COLLECTION SWITCHED OFF" (GEÇİŞ ÜCRETİ TAHSİLATI KAPATILDI) seçeneği, araç cihazı her çalıştırıldığında veya ilgili menü aracılığıyla iptal edilebilir.

Bilgi menüsü genişletmesi

Servis ortağı, "INFO" (BİLGİ) menüsünü üzerinden yeni "REMOVAL CODE" (SÖKME KODU) alt menüsüne geçerek yeni sökme işlemi ile ilgili bilgileri SPC olmadan görüntüleyebilmektedir.

Mobil telsiz iletişimi olmadan montaj işlemi

Nadir de olsa araç cihazının servis partneri tarafından mobil telsiz kontağı kullanılmadan monte edilmesi yeni bir hata mesajı ile açıklanmaktadır; bu durumda araç cihazındaki kişiselleştirme işlemlerinin tamamlanması mümkün olmaz. Araç cihazı ancak, gerekli verilerin otomatik olarak yüklenmesi için araçta yeterince mobil telsiz kontağının mevcut olması durumunda kullanıma hazır hale gelebilir. Araç durma halindeyken, geçiş ücreti tahsilatının otomatik olarak yapılması ancak araç yeniden çalıştırıldıktan ve araç verileri doğru şekilde girildikten hemen sonra başlatılır.

BOSCH araç cihazları için yeni ekran dili "Romence"

BOSCH araç cihazı için Almanca, İngilizce, Fransızca, Lehçe ve Hollandaca olarak sunulan beş ekran diline Romence de eklenmiştir.

Ekran mesajları optimize edilmiştir.

Her zaman güncel bilgi almak için: www.toll-collect.de

İçerikten sorumlu:

Toll Collect GmbH, Linkstr. 4, 10785 Berlin

© 2021 Toll Collect GmbH. Tüm hakları saklıdır.

1 Genel bilgiler	4
1.1 Yasal düzenlemeler	4
1.2 Araç cihazının kullanımı ile ilgili bilgiler	4
2 Otomatik otoyol geçiş ücreti tahsil sistemi	5
3 Kumanda elemanları	6
3.1 BOSCH ve LTE özellikli BOSCH 2 araç cihazları	6
3.2 Continental araç cihazları	8
4 İşletim	10
4.1 Araç verilerinin girilmesi	11
4.2 Almanya ve Avusturya'da geçiş ücreti tahsilatı hizmetleri	14
4.3 İşletim göstergeleri	15
4.3.1 Almanya sınırları içerisindeki güzergahlarda işletim göstergeleri	15
4.3.2 Avusturya sınırları içerisindeki yollarda işletim göstergeleri	16
4.4 Menü ayarları	18
4.5 Hata mesajları	29
4.5.1 Teknik arızalar ile ilgili hata mesajları	30
4.5.2 Geçiş ücreti tahsilat hizmeti ile ilgili hata mesajları	31
4.5.3 Araç cihazı güncellemeleri ile ilgili mesajlar	32

Otomatik geçiş ücreti tahsilat sisteminin katılımcıları, Toll Collect GmbH firmasına ait Genel Ticari Şartlar kapsamındaki 29. Madde uyarınca araç cihazlarını usulüne uygun olarak kullanmakla yükümlüdür. Özellikle geçiş ücretine tabi yolları kullanmadan önce, araç cihazının tahsilat işlemi için hazır olduğundan ve ilgili aracın durumuna ilişkin bilgilerin doğru olduğundan emin olmakla yükümlüdürler. Toll Collect GmbH firması, kamyonun çalıştırılması ile birlikte araç cihazlarının devreye girmesinin ve araç cihazında sürücü tarafından yapılan tüm ayar değişikliklerinin ve ücret tahsilatına hazır olma durumunda tüm hatalı davranışların araç cihazında zaman bilgileri ile birlikte ve kanıtlanabilir şekilde kaydedildiğine dikkat çeker. Araç cihazında kaydedilen bu bilgiler, Yük Trafik Federal Dairesi (BAG) görevlilerince yapılan geçiş ücreti kontrolleri kapsamında her bir araç cihazından sorgulanabilir ve her bir müşterinin yükümlülüklerini yerine getirip getirmediği yönündeki bir kontrolde esas alınabilir.

1 Genel bilgiler

1.1 Yasal düzenlemeler

! Lütfen şunları dikkate alın: Almanya'da geçiş ücretini kasıtlı olarak veya ihmal sonucu doğru ödemeyenler, 20.000 Euro'ya varan para cezası ile cezalandırılabilen usulsüzlük yapmış olurlar (Federal Şehirlerarası Karayolları Ücreti Yasası (BFStrMG) Madde 10 Fıkra 2).

- Almanya sınırları içerisinde ücrete tabi yolları kullanmadan önce aracın ağırlığını ve dingil adedini kurallara uygun şekilde ayarlamak, araç sürücüsünün yasal yükümlülüğüdür.
- (A) ■ Avusturya'daki ücrete tabi yollar kullanılmadan önce dingil adedinin (kategori) "Avusturya Otoban ve Otoyol Geçiş Ücretleri Mevzuatı" gereğince beyan edilmesi gereklidir. İlgili mevzuatın yürürlükteki metnini istediğiniz zaman www.asfi-nag.at adresinde görebilirsiniz.
- Araç cihazının arızalı olduğu durumlarda Almanya sınırları içerisinde kullanacağınız ücrete tabi yollar için geçiş ücretini Toll Collect uygulaması üzerinden veya online sisteme giriş yaparak manuel şekilde ödemek yasal olarak zorunludur.
- (A) ■ Avusturya sınırları içerisinde araç cihazının arıza yapması durumunda otoyol geçiş ücretini geçiş ücretleri mevzuatına uygun olarak herhangi bir GO satış noktasında ödemekle yükümlüsünüz. Araç cihazının kalıcı olarak devre dışı olması durumunda GO satış noktasından istediğiniz zaman bir GO Box satın alabilirsiniz.

1.2 Araç cihazının kullanımı ile ilgili bilgiler

! İlk kez yola çıkmadan önce araç cihazınızın fonksiyonlarını öğrenin. Seyir esnasında cihazda herhangi bir ayar yapılması veya cihazın kurcalanması yasaktır.

- Araç cihazı, Toll Collect'in yetkilendirdiği bir servis partneri tarafından aracınıza uygun şekilde takılmış ve mühürlenmiş olmalıdır.
- Lütfen araç cihazına veya bağlantılarına herhangi bir müdahalede bulunmayın ve cihazın yerini değiştirmeyin.
- Araç cihazının tuşlarına keskin kenarlı veya sivri uçlu cisimlerle basmayınız.
- Araç cihazının temizliğinde aşındırıcı temizlik maddeleri veya tiner, benzin gibi çözücü maddeler kullanmayın. Araç cihazını hafif nemlendirilmiş bir bezle temizleyin.
- Araç cihazının sorunsuz bir şekilde çalışması için, ön cam ile DSRC modülü arasında herhangi bir cisim bulunmamalıdır. Continental marka araç üste takılı cihazlarında da cihazın yanına veya üzerine herhangi bir cisim konulmamalı veya araç cihazın üstünde konumlandırılmamalıdır.

2 Otomatik otoyol geçiş ücreti tahsil sistemi

Değerli okurlar,

Araç cihazı, Almanya sınırları içerisinde ücrete tabi yollarda otomatik geçiş ücreti tahsilatı ve Avusturya sınırları içerisindeki ücrete tabi yollarda geçiş ücreti tahsilatı için kullanılan ana ünitedir.

Araç cihazının Almanya'daki görevleri

- Aracın bulunduğu konumun uydu teknolojisi sayesinde kesintisiz olarak tespit edilmesi;
- Sürüş verilerinin ve araç özelliklerinin merkeze aktarılması;
- Otomatik geçiş ücreti tahsilatını engelleyen bozucu etkilerin bildirim (görsel ve sesli olarak);
- Deklare edilen aracın ve kullanılan geçiş ücreti ödeme hizmetinin ekranda gösterilmesi.

(A) Araç cihazının Avusturya'daki görevleri

- Araç konumundan bağımsız olarak, geçiş ücretlerinin yol kenarlarına yerleştirilmiş geçiş ücreti tahsilat köprülerinde mikrodalga (DSRC) teknolojisi kullanılarak tahsil edilmesi;
- Geçiş ücretinin tahsil edildiğinin sinyal sesleri ile özel olarak bildirilmesi;
- Geçiş ücreti tahsilatını engelleyen bozucu etkilerin bildirim (görsel ve sesli olarak).

Lütfen kullanım talimatlarını dikkatlice okuyun ve araç cihazının nasıl kullanıldığını öğrenin. Lütfen birlikte teslim edilen tüm belgeleri saklayın.

Güvenli ve iyi yolculuklar dileriz.

Toll Collect GmbH

3 Kumanda elemanları

3.1 BOSCH ve LTE özellikli BOSCH 2 araç cihazları

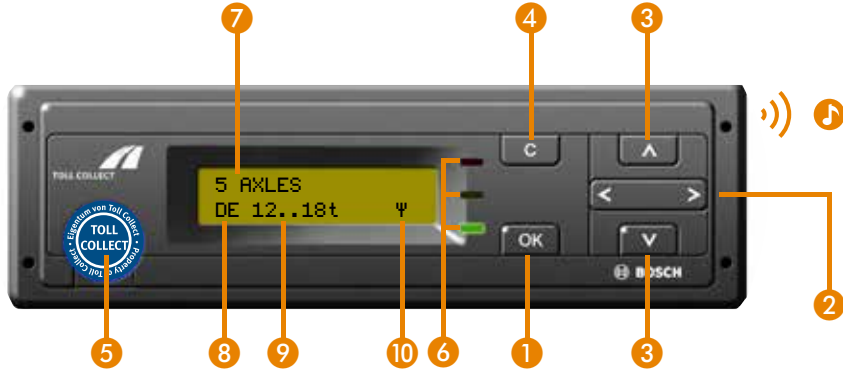

i Menü görünümüne geçmek için lütfen **OK** tuşuna bir kez basın, sonrasında **▼** tuşunu kullanarak menü öğeleri arasında gezinebilirsiniz.

BOSCH araç cihazındaki menü yönlendirmesi Continental'ın araç cihazlarına göre görsel olarak biraz farklıdır, ancak yapılması gereken işlemler aynıdır.

İki cihaz arasındaki fark aşağıdaki grafikte örnek olarak gösterilmiştir:

BOSCH ↓	Continental ↓
MENU NUMBER OF AXLES	MENU NUMBER OF AXLES
NUMBER OF AXLES 2	NUMBER OF AXLES 2

i İkinci nesil BOSCH araç cihazı kumanda elemanları birinci nesil araç cihazı kumanda elemanlarından farklı değildir. Eski cihazlarda halen iki servis arayüzü bulunmaktadır.

- Tuşlar**
- 1 OK tuşu:**
Menülerin açılması,
Menü girişlerinin ve mesajların onaylanması
 - 2 Sağ ve sol ok tuşları:**
Fonksiyonların seçilmesi ve ayarlanması
 - 3 Yukarı ve aşağı ok tuşları:**
Menü ileri ve geri hareket etme
 - 4 Clear (silme) tuşu:**
Girişlerin iptal edilmesi,
Bir üst düzey menüye geçiş
 - 5 Servis arabirimi:**
Sadece servis amacıyla kullanılır
(Mühürlemenin hasar görmemesi gerekir)

- LED**
- 6 Yeşil:**
Araç cihazı teknik olarak çalışmaya hazır; geçiş ücreti yükümlülüğü söz konusuysa otomatik geçiş ücreti tahsilatı için gerekli tüm koşullar yerine getirildi.

Kırmızı:

Araç cihazı Almanya'da kullanıma hazır değil, otomatik geçiş ücreti tahsilatı için gerekli koşullar yerine getirilmedi.

Kırmızı yanıp sönme:

Arızaların henüz OK tuşuna basılarak onaylanmadığını gösterir ve hata sinyali sesleri ile desteklenir.

-))** **🎵** Arıza durumlarında verilen sesli uyarılar

- Ekran**
- 7** Güncel ayarlanmış dingil adedi
 - 8** Hizmet (DE = Almanya)
 - 9** Güncel ağırlık beyanı
 - 10** Toll Collect merkezi ile mobil telsiz iletişimi (veri aktarımı) aktif olduğunda beliren ekran göstergesi

3.2 Continental araç cihazları

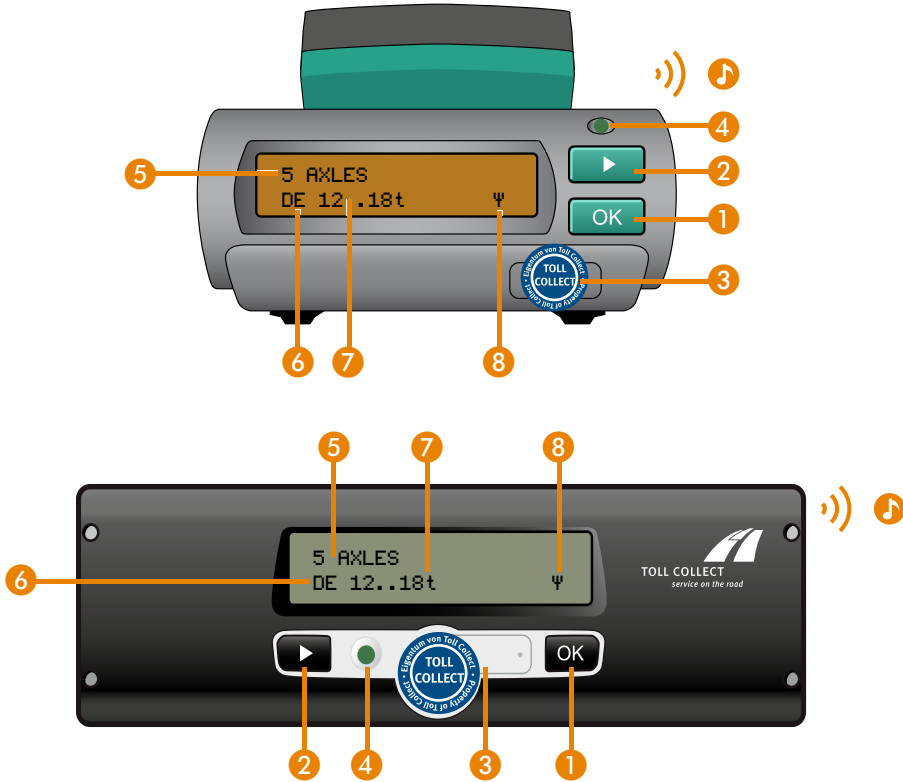

Tuşlar

- 1 **OK tuşu:**
Menü girişlerinin ve mesajların onaylanması
- 2 **Seçme tuşu:**
Fonksiyonların seçilmesi ve ayarlanması,
Menüde ilerleme
- 3 **Servis arabirimi:**
Sadece servis amacıyla kullanılır
(Mühürlemenin hasar görmemesi gerekir)

LED

- 4 **Yeşil:**
Araç cihazı teknik olarak çalışmaya hazır; geçiş ücreti yükümlülüğü söz konusuysa otomatik geçiş ücreti tahsilatı için gerekli tüm koşullar yerine getirildi.
- Kırmızı:**
Araç cihazı Almanya'da kullanıma hazır değil, otomatik geçiş ücreti tahsilatı için gerekli koşullar yerine getirilmedi.

Kırmızı yanıp sönme:

Arızaların henüz OK tuşuna basılarak onaylanmadığını gösterir ve hata sinyali sesleri ile desteklenir.



- Arıza durumlarında verilen sesli uyarılar

Ekran

- 5 Güncel ayarlanmış dingil adedi
- 6 Hizmet (DE = Almanya)
- 7 Güncel ağırlık beyanı
- 8 Toll Collect merkezi ile mobil telsiz iletişimi (veri aktarımı) aktif olduğunda beliren ekran göstergesi

4 İşletim

Kamyon otoyol geçiş ücretinin hesaplanması için zararlı madde sınıfı, ağırlık sınıfı ve toplam ağırlığı 18 tondan fazla olan motorlu taşıtlar veya araç kombinasyonları için ayrıca dingil sınıfı baz alınır. Ayrıca, gürültü kirliliği maliyetleri de dikkate alınacaktır. Aşağıdaki ağırlık sınıflarından seçim yapılmalıdır:



İzin verilen toplam ağırlığı 7,5 ton ve üzeri olan tüm motorlu taşıtlar ve araç kombinasyonları ücrete tabidir. Araç cihazında, araç sahibinin aracın kaydını yaparken belirtmiş olduğu izin verilen toplam ağırlık kalıcı olarak kayıt edilmiştir. İzin verilen bu toplam ağırlık bir römorkun bağlanması veya çıkarılması nedeniyle değişirse izin verilen toplam ağırlık bilgisinin, yolculuk öncesinde araç cihazında düzeltilmesi gerekir. Bu, izin verilen toplam ağırlığı 18 tona kadar olan araçlar için geçerlidir. 18 tonun üzerinde, dingil sayısını da belirtmek gerekmektedir (≤ 3 veya ≥ 4 dingil).

Ağırlık sınıfları	Ağırlık beyanı *	Dingil beyanı **
ücrete tabi değil <7,5 t	<7,5 t [Ekran göstergesi "TOLL FREE" (ÜCRETSİZ)]	-
≥7,5 t - <12 t	7,5 t - 9 t - 10,5 t (Ekran göstergesi "7,5t .. 11,99t")	-
≥12 t - ≤18 t	12 t - 13,5 t - 15 t - 16,5 t - 18 t (Ekran göstergesi "12t .. 18t")	-
>18 t	>18 t ağırlık beyanı gerekli değil (Ekran göstergesi ">18t")	≤3 dingil veya ≥4 dingil (Tam dingil adedini girin)

* 1,5 t adımlar

** 18 tonun altındaki veya bu değere eşit ağırlıklarda, dingil sayısının belirtilmesi isteğe bağlıdır ve otoyol ücretine bir etkisi yoktur.

Motorlu taşıtların veya araç kombinasyonlarının ağırlığı 7,5 tondan itibaren, 1,5 tonluk adımlarla beyan edilir. Burada, araç cihazında kayıtlı olan ağırlıktan daha düşük bir ağırlık sınıfı ayarlanamaz. Araç kombinasyonları için izin verilen toplam ağırlık; karayolları trafik tescil yönetmeliğinden farklı olarak, araçların her biri için izin verilen toplam ağırlığın toplanması yoluyla hesaplanacaktır. Beşinci teker veya çeki kancası üzerine binen yük artık dikkate alınmamaktadır.

4.1 Araç verilerinin girilmesi

Yolculuğa başlamadan önce, kontağın açılmasıyla birlikte araç cihazı otomatik olarak sizden geçiş ücreti ile ilgili araç verilerini girmenizi talep eder.

Ağırlık

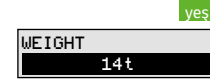

Motor çalıştırdıktan sonra daima son yolculuktaki ağırlık sınıfı gösterilir. Bu ağırlık, araç cihazında kalıcı olarak kaydedilmiş ağırlık ya da sürücü tarafından aktif olarak seçilen ağırlık olabilir. İzin verilen toplam ağırlık 18 tonun üzerindeyse ağırlık sınıfının ayarlanmasına gerek yoktur. Araç cihazı bu durumda ağırlık sorgulaması yapmaz.



Lütfen araç cihazında, kişiselleştirilmiş olan ağırlıktan daha düşük bir ağırlık sınıfının ayarlanamayacağını unutmayın.

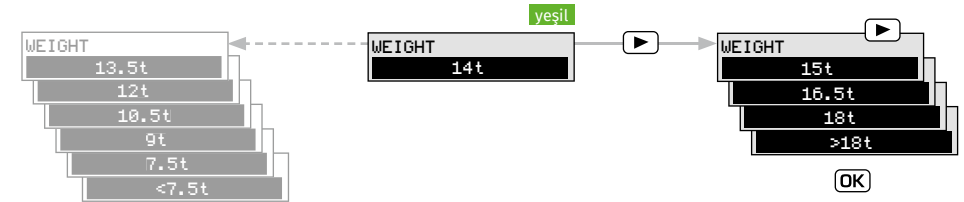

BOSCH ↓

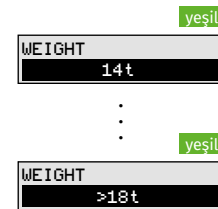

ok tuşlarını kullanarak doğru ağırlık bilgisini seçin. Doğru ağırlığı ile onaylayın.

Continental ↓

tuşu ile doğru ağırlık bilgisini seçin. Doğru ağırlığı ile onaylayın.



Geçiş ücreti Avusturya'da ağırlık ayarından bağımsız olarak ödenir, ancak dingil adedinin doğru belirtilmesi gerekir. Dingil adedini "NUMBER OF AXLES" (DİNGİL ADEDİ) menüsünde istediğiniz zaman değiştirebilirsiniz.



Avusturya için geçerli doğru dingil adedinin (araç kategorisinin deklarasyonu) belirlenmesi için lütfen "Avusturya Otoyol ve Otoyol Geçiş Ücretleri Mevzuatı'nın, www.asfinag.at adresinde bulunan yürürlükteki metnine bakın.

Dingil adedi

Almanya'da ağırlık sınıfı II'ye (ağırlık sınıfı II dahil) kadar dingil adedinin belirtilmesi geçiş ücretini etkilemez. İzin verilen toplam ağırlığı 18 ton üzerinde olan motorlu taşıtlar ve araç kombi-nasyonları için dingil adedinin araç cihazında ayarlanması zorunludur. Otoyol ücreti tutarı, ≤ 3 dingil ile ≥ 4 dingil arasında farklılık gösterir.

A

Avusturya'da dingil adedinin daima tam doğru girilmesi gereklidir.

BOSCH ↓

NUMBER OF AXLES
2
:
:
NUMBER OF AXLES
8

◀ ▶ ok tuşları ile en az 2 ile en fazla 8 dingil arasından seçim yapın. Doğru dingil adedi-ni ile onaylayın.

Continental ↓

▶ tuşu ile asgari 2 ve azami 8 dingil arasında seçim yapın. Doğru dingil adedi-ni ile onaylayın.

i

Lütfen araç cihazınızda hafızaya kayıtlı olan dingil adedinden daha az bir dingil adedi ayarlamanızın mümkün olmadığını unutmayın.

Gider yeri

Faturalandırma amacıyla, turun başlangıç ve bitiş noktaları "COST CENTER" (GİDER YERİ) fonksiyonuyla belirlenebilir.

i

Tur başlangıcında bir gider yeri girip tur bittiğinde bu gider yerini değiştirdiyseniz, internetteki müşteri portalından müşteri yolcu-luklarına hızlı bir şekilde erişebilirsiniz ve her biri için geçiş ücretleri-ni zaman geçirmeden faturalandırabilirsiniz. Tur başlangıcı yeni bir gider yerinin girilmesiyle birlikte aktif hale gelir veya en son tur bitişini "CASH CLOSURE" (KASA BAKİYESİ) menü öğesi ile sona erdirdiyseniz otomatik olarak gerçekleştirilir. Tur bitişini, yeni bir gider yeri girerek veya "CASH CLOSURE" (KASA BAKİYESİ) menü öğesi altından kasa bakiyesinin gerçekleştirilmesi gerektiğini onaylayarak belirleyebilirsiniz. Gider yerinin değiştirilmesi veya kasa bakiyesinin alınmasıyla birlikte tur verilerinin aktarılması işlemi başlatılır ve veriler Toll Collect merkezine gönderilir.



Verilerin aktarılması sırasında standart ekranda Toll Collect merkezi ile aktif mobil iletişimin olduğunu belirten "Ψ" sembolü gösterilir. "Ψ" sembolünün kaybolması, tur verilerini aktarma işleminin tamamlanmış olduğu anlamına gelir. Yolculuğunuzu kasa bakiyesi aldıktan sonra sona erdirmek istiyorsanız, geçiş ücreti verilerinin eksiksiz olarak aktarılmasını garanti etmek için sembol kaybolduktan sonra mümkün olan en kısa sürede aracın kontağını kapatın.

BOSCH ↓

COST CENTER
:
:
COST CENTER
12345678

Gider yerinizin ilk rakamını ▲ veya ▼ tuşunu kullanarak girin. Bir sonraki rakama ▶ tuşu ile geçersiniz. Başka rakamları girmek için bu yöntemi tekrar-layın. Girişleri düzeltmek için, daha önce girdiğiniz rakamlara ◀ tuşu ile geçiş yapın. İste-diğiniz gider yerini ile onaylayın.

Continental ↓

Gider yerinizin birinci rakamı-nı veya ▶ tuşu ile girin. Bir sonraki rakama tuşu ile geçersiniz. Başka rakamları girmek için bu yöntemi tekrar-layın. Önceki rakamı düzelt-mek için ▶ tuşu ile "←" fonk-siyonunu seçin ve sonra ile onaylayın. Şimdi ▶ tuşu ile önceki rakamı düzeltebilir-siniz. İstenen gider yerini ile onaylayın.

i

Bir gider yeri için azami 8 rakam girilebilir.



Araç harekete geçer geçmez (Continental'da üç saniyeden uzun sürer) araç verileri sorgulaması artık gösterilmez. Ekran otomatik olarak işletim moduna geçer ve ayarlanmış olan dingil adedi ve önceki seyahatin ağırlığı devralınır.

4.2 Almanya ve Avusturya'da geçiş ücreti tahsilatı hizmetleri

A Araç cihazınız Almanya ve Avusturya'da geçiş ücreti toplama sistemi için kullanıma açıksa araç cihazının işletim modu, bir sınır geçişinden sonra bulunduğunuz ülkenin ilgili hizmetine otomatik olarak geçiş yapar. Hizmet durumuna ilişkin bilgileri ne zaman isterseniz "SERVICES" (HİZMETLER) menüsünden öğrenebilirsiniz:

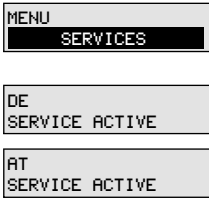

BOSCH ↓

OK tuşu ile araç cihazı menüsünü seçin. ▲ veya ▼ tuşu ile "SERVICES" (HİZMETLER) görününceye kadar çeşitli menü fonksiyonları arasında gezin. OK ile "SERVICES" (HİZMETLER) menüsüne geçin. "SERVICES" (HİZMETLER) menüsünde, Almanya için "DE SERVICE ACTIVE" (DE HİZMETİ AKTİF) veya Avusturya için "AT SERVICE ACTIVE" (AT HİZMETİ AKTİF) güncel işletim modu gösterilir.

Açmış olduğunuz alt menülerden ana menüye C tuşunu kullanarak geri dönersiniz. C tuşu ile ana menüden işletim göstergesine geri dönersiniz.

Continental ↓

Menüleri açmak için, işletim göstergeleri modundayken ekranda "MENU" (MENU) görününceye kadar ► tuşuna gereken sıklıkta basın. "MENU" (MENU) seçiminizi OK ile onaylayın. Araç cihazı otomatik olarak ana menüye geçiş yapar. Menü açıkken, "SERVICES" (HİZMETLER) görününceye kadar ► ile ilerleyin. OK ile "SERVICES" (HİZMETLER) menüsüne geçin. "SERVICES" (HİZMETLER) menüsünde, Almanya için "DE SERVICE ACTIVE" (DE HİZMETİ AKTİF) veya Avusturya için "AT SERVICE ACTIVE" (AT HİZMETİ AKTİF) güncel işletim modu gösterilir. Araç cihazı, OK ile ana menüye geri döner.

Menüden çıkmak için "MENU BACK" (MENU GERİ) ifadesi görününceye kadar ► tuşuna gereken sıklıkta basın. "MENU BACK" (MENU GERİ) seçiminizi OK ile onaylayın. Continental araç cihazı otomatik olarak işletim göstergesine geri döner.

4.3 İşletim göstergeleri

4.3.1 Almanya sınırları içerisindeki güzergahlarda işletim göstergeleri

Araç hareket ettikten sonra, seçilmiş olan ağırlık aralığı ekranda sürekli olarak gösterilir. Aşağıda dört örnek verilmiştir:

7,5 tonun altında olan bir toplam ağırlıkta

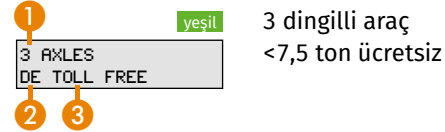

3 dingilli araç
<7,5 ton ücretsiz

Ücrete tabi olan bir kamyon ile yolculuk esnasında

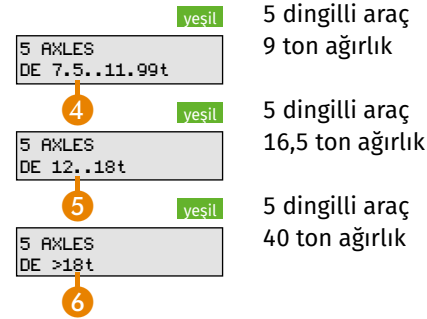

5 dingilli araç
9 ton ağırlık

5 dingilli araç
16,5 ton ağırlık

5 dingilli araç
40 ton ağırlık

- 1 Güncel ayarlanmış dingil adedi
- 2 Servis alanı
- 3 Güncel ağırlık beyanı (beyan edilen aralık: ücretsiz)
- 4 Güncel ağırlık beyanı (beyan edilen aralık: $\geq 7,5$ t - <12 t)
- 5 Güncel ağırlık beyanı (beyan edilen aralık: ≥ 12 t - ≤ 18 t)
- 6 Güncel ağırlık beyanı (beyan edilen aralık: >18 t)

Otomatik geçiş ücreti tahsilatı kapalı

kırmızı

DE:TOLL COLLECTION
SWITCHED OFF

Fonksiyon seçimi “TOLL COLLECTION DE: MANUAL” (geçiş ücreti tahsilatı DE: manuel” olarak yapıldıysa araç cihazı tekrar çalıştırılincaya kadar başka ücret tahsilatı gerçekleştirmez. Ekranda “DE: TOLL COLLECTION SWITCHED OFF” (DE: geçiş ücreti tahsilatı kapatıldı) ifadesi gösterilir. Ücret yükümlülüğü varsa geçişlerin Toll Collect uygulaması veya sisteme online giriş aracılığıyla gerçekleştirilmesi gerekmektedir. Menü fonksiyonu seçimi “TOLL COLLECTION DE: SWITCHED OFF” (geçiş ücreti tahsilatı DE: kapatıldı) olarak yapıldıysa geçiş ücreti tahsilatı kalıcı şekilde kapatılır. Geçiş ücreti tahsilatı fonksiyonu tekrar açılana kadar araç cihazı herhangi bir geçiş ücreti tahsilatı gerçekleştirmez. Bu işlem araç cihazı yeniden çalıştırılarak veya ne zaman istenirse ilgili menü üzerinden gerçekleştirilebilir.



Bölüm 1.1 uyarınca geçiş ücretine tabi bir yola girdiğinizde “TOLL COLLECTION AUTOMATIC” (OTOMATİK GEÇİŞ ÜCRETİ TAHSİLATI) modunun tekrar açılması gerektiğini lütfen unutmayın.

yeşil

3 AXLES
NO TOLL SERVICE

Araç cihazı, Almanya ve Avusturya’da aktif geçiş ücreti hizmetinin sunulduğu bölgelerin dışındadır. Geçiş ücreti tahsilatı gerçekleştirilmez.

4.3.2 Avusturya sınırları içerisindeki yollarda işletim göstergeleri

A

Avusturya’daki ücrete tabi yollardan geçişte, geçiş ücretinin araç cihazı ile tahsilatı sadece sesli sinyaller üzerinden gerçekleşir. Ses sinyalleri kapatılamaz. Araç cihazında bulunan LED ve ekran göstergeleri bu yollardaki geçiş ücreti tahsilatına ilişkin herhangi bir bilgi aktarmaz.

Araç cihazı, bir geçiş ücreti tahsilat köprüsünden geçerken başarıyla gerçekleşen geçiş ücreti tahsilatından sonra bir ses sinyali verir. Araç cihazı blokeliyse arka arkaya dört sinyal sesi öter. Avusturya’da bir geçiş ücreti tahsilat köprüsünden geçerken herhangi sinyal sesi gelmezse muhtemelen tahsilat gerçekleşmemiştir. Tahsil edilmeyen otoyol ücreti tutarını bir GO satış noktasında ödeyin. Araç cihazının kalıcı olarak devre dışı olması durumunda GO satış noktasından istediğiniz zaman bir GO Box satın alabilirsiniz.

A

Hizmet bölgesi Avusturya - Aktifleştirilmiş TOLL2GO ile (Hizmet AT)

1

3 AXLES
AT

2

3

yeşil

Avusturya hizmet bölgesinde bulunuyorsunuz ve Toll Collect araç cihazınızı Avusturya’da geçiş ücreti tahsilatı için kaydettirdiniz.

- 1 Güncel ayarlanmış dingil adedi
- 2 Hizmet (AT = Avusturya)
- 3 LED (yeşil: Almanya için çalışmaya hazır olma durumunu gösterir, Avusturya için bir anlamı yoktur; kırmızı: Bir arızaya işaret eder, bkz. Bölüm 4.5 “Hata mesajları”.

A

Hizmet bölgesi Avusturya - TOLL2GO’suz (Hizmet AT) ve diğer yabancı ülkelerde

1

3 AXLES
NO TOLL SERVICE

2

3

yeşil

Avusturya hizmet bölgesinde bulunuyorsunuz ancak Toll Collect araç cihazınızı Avusturya’da geçiş ücreti tahsilatı için kaydettirmediniz veya yurt dışında kaydettirdiniz.

- 1 Güncel ayarlanmış dingil adedi
- 2 Araç cihazı ile geçiş ücreti tahsilatı gerçekleşmez
- 3 LED yeşil (Avusturya için bir anlamı yoktur, LED Almanya için çalışmaya hazır olma durumunu gösterir)

4.4 Menü ayarları

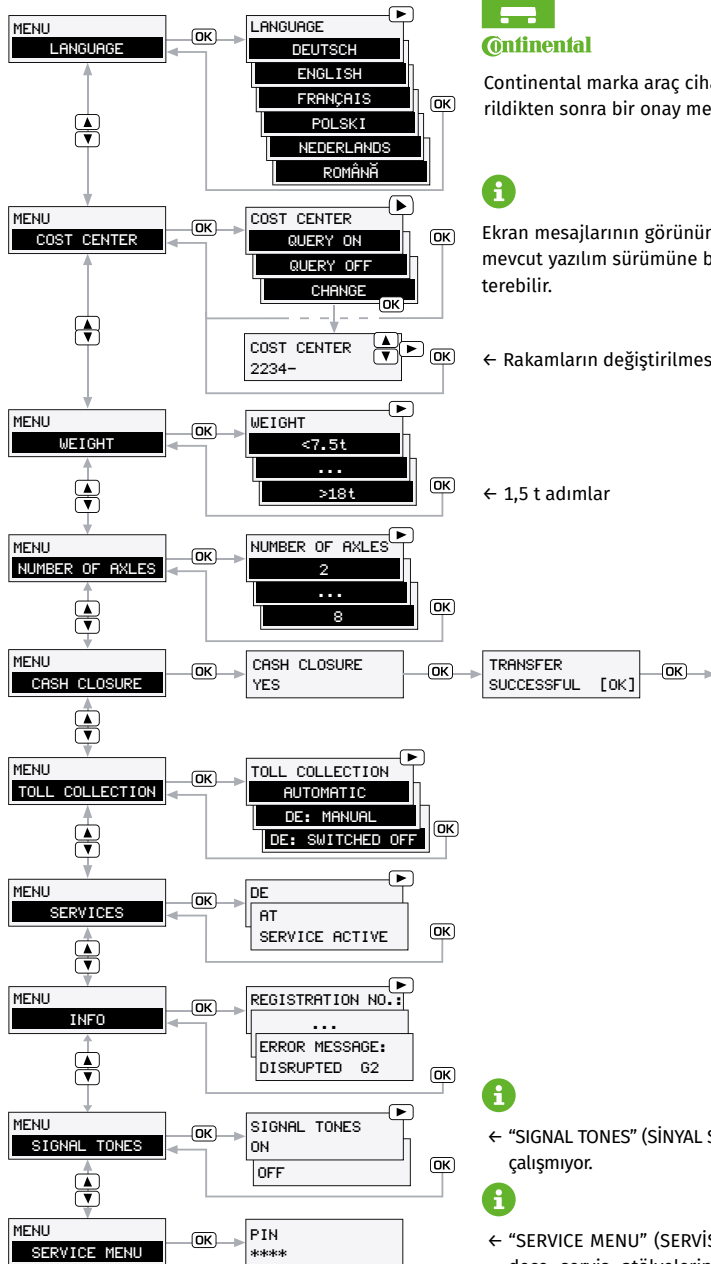

Continental marka araç cihazında bir ayar değiştirildikten sonra bir onay mesajı verilir.



Ekran mesajlarının görünüşleri, donanım tipine ve mevcut yazılım sürümüne bağlı olarak farklılık gösterebilir.

← Rakamların değiştirilmesi ve onaylanması

← 1,5 t adımlar



← "SIGNAL TONES" (SİNYAL SESLERİ) menüsü şu anda çalışmıyor.



← "SERVICE MENU" (SERVİS MENUSÜ) menüsü, sadece servis atölyelerindeki servis çalışmaları için gereklidir.

Çalışmaya hazır araç cihazında, menü içinde çeşitli ayarları kendi isteğinize göre yapabilirsiniz.



Menü, sadece araç duruyorken kullanılabilir.

BOSCH ↓

Ana menünün açılması

OK tuşu ile ana menüyü seçin.

Alt menü içinde gezinme

▲ ▼ tuşları ile, çeşitli menü fonksiyonları arasında gezinebilirsiniz. İstenen alt menüye OK ile geçersiniz.

Ana menüden çıkış

Açmış olduğunuz alt menülerden ana menüye C tuşunu kullanarak geri dönersiniz. C tuşu ile ana menüden işletim göstergesine geri dönersiniz.

Continental ↓

Ana menüyü açmak için işletim göstergeleri modunda, ekranda "MENU" (MENU) görününceye kadar ► tuşuna gereken sıklıkta basın. "MENU" (MENU) seçiminizi OK ile onaylayın.

Menü açıkken, çeşitli menü fonksiyonları arasında ► tuşu ile gezinebilirsiniz. İstenen alt menüye OK ile geçersiniz. İstenen fonksiyonu ► tuşu ile ayarlayın. İstenen fonksiyonu OK ile onaylayın. Başka fonksiyonları ayarlamak için bu yöntemi tekrarlayın.

Menüden çıkmak için "MENU BACK" (MENU GERİ) ifadesi görününceye kadar ► tuşuna gereken sıklıkta basın. "MENU BACK" (MENU GERİ) seçiminizi OK ile onaylayın. Continental araç cihazı otomatik olarak işletim göstergesine geri döner.



Menü açıldıktan sonra 10 saniyeden uzun süre boyunca herhangi bir tuşa basılmazsa veya araç menü açıkken harekete geçerse cihaz, otomatik olarak işletim göstergesine geçer.

Dil menüsü

"LANGUAGE" (DİL) menüsünde araç cihazının ekran dili seçilir. Almanca, İngilizce, Fransızca, Lehçe, Hollandaca veya Romence arasından seçim yapabilirsiniz.

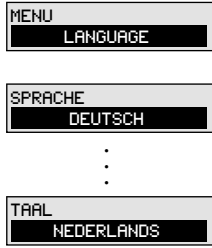

BOSCH ↓

"LANGUAGE" (DİL) menüsünde < veya > tuşu ile "DEUTSCH, ENGLISH, FRANÇAIS, POLSKI, NEDERLANDS veya ROMÂNĂ" arasından seçim yapın. Seçtiğiniz dili OK ile onaylayın.

Continental ↓

"LANGUAGE" (DİL) menüsünde > tuşu ile "DEUTSCH, ENGLISH, FRANÇAIS, POLSKI veya NEDERLANDS" arasından seçim yapın. Seçtiğiniz dili OK ile onaylayın. Ekranda "LANGUAGE CHANGED" (DİL DEĞİŞTİRİLDİ) ifadesi görünür ve cihaz otomatik olarak ana menüye geri döner.

Gider yeri menüsü

Bir gider yeri girdiğinizde, internetteki müşteri portalından müşteri yolculuklarına hızlı bir şekilde erişebilir ve her biri için geçiş ücretlerini zaman geçirmeden faturalandırabilirsiniz. Bunun için, "CHANGE" (DEĞİŞTİR) fonksiyonu ile turun başlangıç ve bitiş noktasını etkinleştirin. Bir gider yeri için azami 8 rakam girilebilir.

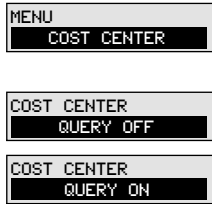

Bosch ↓

"COST CENTER" (GİDER YERİ) menüsünde < veya > tuşu ile "QUERY ON" (SORGULAMA AÇIK), "QUERY OFF" (SORGULAMA KAPALI) ve "CHANGE" (DEĞİŞTİR) arasında seçim yapın. "QUERY OFF" (SORGULAMA KAPALI) fonksiyonu seçildiğinde, araç cihazı çalıştırılırken artık bir gider yeri sorgulaması gerçekleştirilmez. Bu durumda (tur verileri gönderimi için) gider yerinin değiştirilmesi, her zaman "COST CENTER

Continental ↓

"COST CENTER" (GİDER YERİ) menüsünde > tuşu ile "QUERY ON" (SORGULAMA AÇIK), "QUERY OFF" (SORGULAMA KAPALI) ve "CHANGE" (DEĞİŞTİR) arasında seçim yapın. "QUERY OFF" (SORGULAMA KAPALI) fonksiyonu seçildiğinde, araç cihazı çalıştırılırken artık bir gider yeri sorgulaması gerçekleştirilmez. Bu durumda (tur verileri gönderimi için) gider yerinin değiştirilmesi, her zaman "COST CENTER CHANGE"

(Devamı →)

(Devamı)

BOSCH ↓

"CHANGE" (GİDER YERİNİ DEĞİŞTİR) menüsü üzerinden gerçekleştirilir. İsteddiğiniz ayarı OK ile onaylayın.

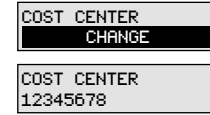

Gider yerini değiştirmek için aşağıdaki işlemleri yapın: Gider yerinizin ilk rakamını ▲ veya ▼ tuşunu kullanarak girin.

Bir sonraki rakama > tuşu ile geçersiniz. Başka rakamları girmek için bu yöntemi tekrarlayın. Sayıları düzeltmek için, daha önce girilen rakamlara < tuşu ile geçiş yapın. İsteddiğiniz gider yerini OK ile onaylayın.

Continental ↓

(GİDER YERİNİ DEĞİŞTİR) menüsü üzerinden gerçekleştirilir. İsteddiğiniz ayarı OK ile onaylayın. "QUERY ON" (SORGULAMA AÇIK) ve "QUERY OFF" (SORGULAMA KAPALI) ayarında ekranda "COST CENTER CHANGED" (GİDER YERİ DEĞİŞTİRİLDİ) görünür ve cihaz otomatik olarak ana menüye geri döner.

Gider yerini değiştirmek için aşağıdaki işlemleri yapın: Gider yerinizin birinci rakamını veya > tuşu ile girin. Bir sonraki rakama OK tuşu ile geçersiniz. Başka rakamları girmek için bu yöntemi tekrarlayın. Önceki rakam için > tuşu ile "<" fonksiyonunu seçin ve sonra OK ile onaylayın. Şimdi > tuşu ile önceki rakamı düzeltebilirsiniz. İsteddiğiniz gider yerini girdikten sonra girişlerinizi OK ile onaylayın. Ekranda "COST CENTER ACCEPTED" (GİDER YERİ KABUL EDİLDİ) görünür ve cihaz otomatik olarak ana menüye geri döner.

Ağırlık menüsü

Araç kaydı sırasında araç verilerini girerken seçtiğiniz ağırlığı "WEIGHT" (AĞIRLIK) menüsünden değiştirebilirsiniz.

MENU
WEIGHT

WEIGHT
<7.5t

WEIGHT
>18t

BOSCH ↓

"WEIGHT" (AĞIRLIK) menüsünde < > ok tuşlarını kullanarak 1,5 tonluk adımlarla doğru ağırlığı seçin. Doğru ağırlığı ile onaylayın.

Continental ↓

"WEIGHT" (AĞIRLIK) menüsünde tuşunu kullanarak 1,5 tonluk adımlarla doğru ağırlığı seçin. Doğru ağırlığı ile onaylayın. Ekran "WEIGHT CHANGED" (AĞIRLIK DEĞİŞTİRİLDİ) görünür ve cihaz otomatik olarak ana menüye geri döner.



Ağırlık sınıfı "<7,5t" (7,5 tondan az) ise Almanya sınırları içerisindeki geçiş ücretine tabi yollarda herhangi bir geçiş ücreti alınmaz. Ekran "DE TOLL FREE (DE ÜCRETSİZ)" ifadesi gösterilir. LED yeşil yanıyor ise araç cihazı teknik olarak çalışmaya hazır.



Lütfen araç cihazında, kişiselleştirilmiş olan ağırlıktan daha düşük bir ağırlık sınıfının ayarlanamayacağını unutmayın.

Dingil adedi menüsü

Araç verileri girişi sırasında ayarlanmış olan dingil adedini "NUMBER OF AXLES" (DİNGİL ADEDİ) menüsünden değiştirebilirsiniz.

MENU
NUMBER OF AXLES

NUMBER OF AXLES
2

NUMBER OF AXLES
8

BOSCH ↓

Dingil adedini değiştirmek için < > tuşunu kullanarak en az 2 ile en fazla 8 dingil arasında seçim yapın. Doğru dingil adedini ile onaylayın.

Continental ↓

tuşunu kullanarak en az 2 ile en fazla 8 dingil arasında seçim yapın. Doğru dingil adedini ile onaylayın. Ekran "NUMBER OF AXLES CHANGED" (DİNGİL ADEDİ DEĞİŞTİRİLDİ) görünür ve cihaz otomatik olarak ana menüye geri döner.



Lütfen araç cihazınızda hafızaya kayıtlı olan dingil adedinden daha az bir dingil adedi ayarlamanız mümkün olmadığını unutmayın.

Kasa bakiyesi menüsü

"CASH CLOSURE" (KASA BAKİYESİ) fonksiyonunda, "COST CENTER CHANGE" (GİDER YERİNİ DEĞİŞTİR) fonksiyonundakine ek olarak geçiş ücretinin faturalandırılması amacıyla turu sona erdirmeniz de mümkündür. Kasa bakiyesinin alınmasıyla birlikte tur verilerinin aktarılması işlemi başlatılır ve veriler Toll Collect merkezine gönderilir.

BOSCH ↓

MENU
CASH CLOSURE

CASH CLOSURE
YES

tuşu ile araç cihazı menüsünü seçin. < > tuşu ile "CASH CLOSURE" (KASA BAKİYESİ) görününceye kadar çeşitli menü fonksiyonları arasında gezin. ile "CASH CLOSURE YES" (KASA BAKİYESİ ALINSIN MI? EVET) alt menüsüne geçin. Turu sona erdirmek istediğinizde tur verileri tuşu Toll Collect merkezine aktarılır. Ekran kısa süre için "TRANSFER SUCCESSFUL" (AKTARIM BAŞARILI) ifadesi gösterilir ve buna bir bilgi mesajı sesi eşlik eder. tuşu ile onayladığınızda ekran otomatik olarak işletim göstergesine geri döner. Kasa bakiyesi alma işlemi iptal etmek istiyorsanız tuşu ile alt menüden çıkabilir ve ardından tuşu ile "CASH CLOSURE" (KASA BAKİYESİ) menüsünden de çıkabilirsiniz.

Continental ↓

Menüleri açmak için, işletim göstergeleri modundayken ekranda "MENU" (MENU) görününceye kadar tuşuna gereken sıklıkta basın. "MENU" (MENU) seçiminizi ile onaylayın. Araç cihazı otomatik olarak ana menüye geçiş yapar. tuşu ile "CASH CLOSURE" (KASA BAKİYESİ) görününceye kadar ilerleyin. ile "CASH CLOSURE YES" (KASA BAKİYESİ EVET) alt menüsüne geçersiniz. Turu sona erdirmek istediğinizde tur verileri tuşu Toll Collect merkezine aktarılır. Ekran kısa süre için "TRANSFER SUCCESSFUL" (AKTARIM BAŞARILI) ifadesi gösterilir ve buna bir bilgi mesajı sesi eşlik eder. tuşu ile onayladığınızda ekran otomatik olarak işletim göstergesine geri döner. Kasa bakiyesi alma işlemi iptal etmek istiyorsanız tuşu ile "CASH CLOSURE NO" (KASA BAKİYESİ HAYIR) alt menüsünü seçebilir, tuşu ile onayladıktan sonra tuşu ile "CASH CLOSURE" (KASA BAKİYESİ) menüsünden de çıkabilirsiniz.



Veri aktarımı başarıyla gerçekleştirilemediğinde ekranda “TRANSFER FAILED” (AKTARIM BAŞARISIZ) bilgisi gösterilir ve buna bir hata sinyali sesi eşlik eder. Bu durumda kasa bakiyesi alma işlemi tekrarlanabilir. Kasa bakiyesi alma işlemini kullanarak turu başarıyla sona erdirdiğinizde, gider yeri değişikliği yapmaya gerek olmadan otomatik olarak yeni bir tur başlatılır.

Geçiş ücreti tahsilatı menüsü

Araç cihazı ile otomatik geçiş ücreti tahsilatı, gerektiğinde Almanya'daki yollar için kapatılabilir. Araç cihazı Avusturya'daki hizmet için kullanıma açıksa Avusturya'da araç cihazı ile geçiş ücreti tahsilatı daima aktif kalır.

BOSCH ↓

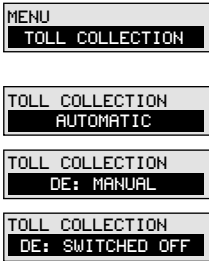

“TOLL COLLECTION” (GEÇİŞ ÜCRETİ TAHSİLATI) menüsünde < veya > tuşlarını kullanarak Otomatik geçiş ücreti tahsilatı yöntemi, Manüel geçiş ücreti tahsilatı yöntemi veya Geçiş ücreti tahsilatı kapalı seçeneklerinden birini tercih edebilirsiniz. İstedığınız geçiş ücreti tahsilatı yöntemini OK ile onaylayın. Cihaz otomatik olarak ana menüye geri döner. Ayar yapılırken “TOLL COLLECTION DE: MANUAL” (DE GEÇİŞ ÜCRETİ TAHSİLATI: MANUEL) ve “TOLL COLLECTION DE: SWITCHED OFF” (DE GEÇİŞ ÜCRETİ TAHSİLATI: KAPATILDI) tercih edildiğinde, ekranda otomatik olarak “DE:TOLL COLLECTION SWITCHED OFF” (DE: GEÇİŞ ÜCRETİ TAHSİLATI KAPATILDI) ifadesi görünür ve kırmızı LED yanar. Ayarlanan geçiş ücreti tahsilatı yöntemini ne zaman isterseniz ilgili menüden değiştirebilirsiniz.

Continental ↓

“TOLL COLLECTION” (GEÇİŞ ÜCRETİ TAHSİLATI) menüsünde < veya > tuşunu kullanarak Otomatik geçiş ücreti tahsilatı yöntemi, Manüel geçiş ücreti tahsilatı yöntemi veya Geçiş ücreti tahsilatı kapalı seçeneklerinden birini tercih edebilirsiniz. İstenen geçiş ücreti tahsilatı yöntemini OK ile onaylayın. Ekranda “TOLL COLLECTION CHANGED” (GEÇİŞ ÜCRETİ TAHSİLATI DEĞİŞTİRİLDİ) görünür ve cihaz otomatik olarak ana menüye geri döner. Ayar yapılırken “TOLL COLLECTION DE: MANUAL” (DE GEÇİŞ ÜCRETİ TAHSİLATI: MANUEL) veya “TOLL COLLECTION DE: SWITCHED OFF” (DE GEÇİŞ ÜCRETİ TAHSİLATI: KAPATILDI) tercih edildiğinde, ekranda otomatik olarak “DE:TOLL COLLECTION SWITCHED OFF” (DE GEÇİŞ ÜCRETİ TAHSİLATI KAPATILDI) ifadesi görünür ve kırmızı LED yanar. Ayarlanan geçiş ücreti tahsilatı yöntemini ne zaman isterseniz ilgili menüden değiştirebilirsiniz.



Almanya'daki manuel otoyol geçiş ücreti tahsilatı yönteminde sisteme giriş online olarak veya Toll Collect uygulaması üzerinden gerçekleşir.



Menü öğesi seçiminin “TOLL COLLECTION DE: SWITCHED OFF” (DE GEÇİŞ ÜCRETİ TAHSİLATI: KAPATILDI) olarak yapıldığı araç cihazına kaydedilir ve cihaz her çalıştırıldığında gösterilir. İleride ücrette tabii yollar mevcut değilse bu ön seçim OK tuşuna basılarak onaylanabilir. OBU tekrar çalıştırıldığında geçiş ücreti tahsilatı yönteminin değiştirilecekse başka bir seçimin yapılması da mümkündür. Menüden “TOLL COLLECTION DE: SWITCHED OFF” (DE GEÇİŞ ÜCRETİ TAHSİLATI: KAPATILDI) seçilmediyse OBU tekrar çalıştırıldığında her zaman “AUTOMATIC” (OTOMATİK) seçeneği kullanılır.

Hizmetler menüsü



Araç cihazınız Almanya ve Avusturya'da geçiş ücreti toplama sistemi için kullanıma açıksa araç cihazının işletim modu, bir sınır geçişinden sonra bulunduğunuz ülkenin ilgili hizmetine otomatik olarak geçiş yapar. Araç cihazınızda mevcut olan hizmetleri “SERVICES” (HİZMETLER) menüsünde görebilirsiniz:

Bosch ↓



OK tuşu ile araç cihazı menüsünü seçin. < veya > tuşu ile “SERVICES” (HİZMETLER) görünümüne kadar çeşitli menü fonksiyonları arasında gezin.

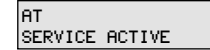
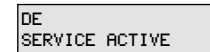

OK ile “SERVICES” (HİZMETLER) alt menüsüne geçersiniz. “SERVICES” (HİZMETLER) menüsünde, Almanya için “DE SERVICE ACTIVE” (DE HİZMETİ AKTİF) veya Avusturya için “AT SERVICE ACTIVE” (AT HİZMETİ AKTİF) güncel işletim modu gösterilir.

Açmış olduğunuz alt menülerden ana menüye < tuşunu

Continental ↓

Menüleri açmak için, işletim göstergeleri modundayken ekranda “MENU” (MENU) görünümüne kadar < tuşuna gereken sıklıkta basın. “MENU” (MENU) seçiminizi OK ile onaylayın.

Araç cihazı otomatik olarak ana menüye geçiş yapar. Menü açıkken, “SERVICES” (HİZMETLER) görünümüne kadar < ile ilerleyin. Seçiminizi OK ile onaylayın. “SERVICES” (HİZMETLER) menüsünde, Almanya için “DE SERVICE ACTIVE” (DE HİZMETİ AKTİF) veya Avusturya için “AT SERVICE ACTIVE” (AT

(Devamı →)

(Devamı)

BOSCH ↓

kullanarak geri dönersiniz. **C** tuşu ile ana menüden işletim göstergesine geri dönersiniz.

Continental ↓

HİZMETİ AKTİF) güncel işletim modu gösterilir. Araç cihazı, **OK** ile ana menüye geri döner.

Menüden çıkmak için “MENU BACK” (MENU GERİ) ifadesi görününceye kadar **▶** tuşuna gereken sıklıkta basın. “MENU BACK” (MENU GERİ) seçiminizi **OK** ile onaylayın. Continental araç cihazı otomatik olarak işletim göstergesine geri döner.



Hizmet durumları

“SERVICES” (HİZMETLER) menüsünde bir hizmetin ilgili durumunu görebilirsiniz. “SERVICE ACTIVE” (HİZMET AKTİF) ifadesinin gösterilmesi hizmeti kullanabileceğiniz anlamına gelir. “SERVICE INACTIVE” (HİZMET AKTİF DEĞİL) ifadesinin gösterilmesi, hizmet için kayıt yaptırılmadığı anlamına gelir (şu anda sadece AT hizmetini etkiler).

“SERVICE DEFECT.” (HİZMET ARIZALI) veya “SERVICE MALFUNCTION.” (HİZMET BOZUK) ifadesinin gösterilmesi araç cihazında bir hatalı davranış olduğu anlamına gelir, lütfen servis partnerinize başvurun.

Toll Collect tarafından gerçekleştirilen bir bloke işlemi durumunda ekranda “DE:TOLL COLLECTION BLOCKED” (DE: GEÇİŞ ÜCRETİ TAHSİLATI BLOKE EDİLDİ) veya “AT:TOLL COLLECTION BLOCKED” (AT: GEÇİŞ ÜCRETİ TAHSİLATI BLOKE EDİLDİ) ifadesi gösterilir. Bu durumda “SERVICES” (HİZMETLER) menüsünde “SERVICE BLOCKED” (HİZMET BLOKE EDİLDİ) ifadesi gösterilir. Bu durumda lütfen Toll Collect’in müşteri hizmetleri ile iletişime geçin.

Bilgi menüsü

“INFO” (BİLGİ) menüsünde, aracınıza ilişkin olarak araç cihazınızda kaydedilmiş olan verileri ve görüntülenerek ekrandan kaldırılmış olan mevcut hata mesajlarına ilişkin bilgileri sorgulayabilirsiniz.

MENU
INFO

REGISTRATION NO:
DE: B-TC 123

EU EMISS. CLASS:
6

FUEL/POWER TYPE:
4

REMOVAL CODE:
127929

S/N:
0202100513

S/N:
BA00000000127929

ERROR MESSAGE:
14:28 20.12.2019

ERROR MESSAGE:
DISRUPTED G2

BOSCH ↓

OK tuşu ile araç cihazı menüsünü seçin. **<** veya **>** tuşu ile “INFO” (BİLGİ) görününceye kadar çeşitli menü fonksiyonları arasında gezin.

OK ile “INFO” (BİLGİ) alt menüsüne geçersiniz. “INFO” (BİLGİ) menüsünde **<** veya **>** tuşu ile gezinerek araç plakanıza, Avrupa zararlı madde sınıfına, yakıt türü/enerji kaynağına ve altı basamaklı sökme koduna ilişkin güncel verileri görüntüleyebilirsiniz. Bu kod, servis partnerindeki sökme işlemleri için gereklidir. Diğer sayfalarda seri numarası gösterilir (Bölüm 1 ve Bölüm 2), sonrasında da güncel hata mesajlarına ilişkin silinmiş olan gösterimler (Bölüm 1 ve Bölüm 2) yer alır.

Açmış olduğunuz alt menülerden ana menüye **C** tuşunu kullanarak geri dönersiniz. **C** tuşu ile ana menüden işletim göstergesine geri dönersiniz.

Continental ↓

Menüleri açmak için, işletim göstergeleri modundayken ekranda “MENU” (MENU) görününceye kadar **▶** tuşuna gereken sıklıkta basın. “MENU” (MENU) seçiminizi **OK** ile onaylayın.

Araç cihazı otomatik olarak ana menüye geçiş yapar. Menü açıkken, “INFO” (BİLGİ) görününceye kadar **▶** ile ilerleyin ve sonrasında **OK** ile onaylayın. “INFO” (BİLGİ) menüsünde **▶** tuşu ile gezinerek araç plakanıza, Avrupa zararlı madde sınıfına, yakıt türü/enerji kaynağına ve altı basamaklı sökme koduna ilişkin güncel verileri görüntüleyebilirsiniz. Bu kod, servis partnerindeki sökme işlemleri için gereklidir. Diğer sayfalarda seri numarası gösterilir (Bölüm 1 ve Bölüm 2), sonrasında da güncel hata mesajlarına ilişkin silinmiş olan gösterimler (Bölüm 1 ve Bölüm 2) yer alır.

Araç cihazı, **OK** ile ana menüye geri döner. “INFO” (BİLGİ) menüsünden çıkmak için “MENU BACK” (MENU GERİ) ifadesi görününceye kadar **▶** tuşuna gereken sıklıkta basın. “MENU BACK” (MENU GERİ) seçiminizi **OK** ile onaylayın. Continental araç cihazı otomatik olarak işletim göstergesine geri döner.

Sinyal sesleri menüsü



"SIGNAL TONES" (SİNYAL SESLERİ) menüsü şu anda çalışmıyor.

Servis menüsü menüsü



"SERVICE MENU" (SERVİS MENÜSÜ) menüsü bir PIN sorgulaması ile emniyete alınmıştır. Menüye sadece Toll Collect servis partnerleri erişebilir.

4.5 Hata mesajları

Araç cihazı, Almanya ve Avusturya'da otoyol geçiş ücreti tahsilatının sorunsuz bir şekilde yapılabilmesi için gerekli olan belli teknik koşulları otomatik olarak kontrol eder. Bu koşullardan biri veya birden fazlası tehlikedeyseniz veya bulunmuyorsa:

- Ekranda bir hata mesajı görünür (bazen diyagnoz rakamı ile birlikte);
- LED kırmızı yanar ve daha kolay fark edilmesi için yanıp söner;
- İki kısa ve bir uzun tondan oluşan akustik bir sinyal olan hata sinyali sesi duyulur. Hata sinyali sesi, hata mesajı sizin tarafınızdan onaylanana kadar her beş dakikada bir tekrar eder.



Yolculuk sırasında ekranda hata mesajlarının gösterilmesi ve hata sinyali seslerinin duyulması dikkat dağınıklığı tehlikesi doğurur. Bunlar nedeniyle dikkatinizin dağılmasına izin vermeyin, tüm dikkatinizi yoldaki trafiğe verin. Araç cihazından OK tuşu ile arızayı onaylamadan ve hata sinyali sesini kesmeden önce, aracınızı durdurabileceğiniz uygun bir yere kadar gelin.

Hata mesajları standart ekranı tümüyle kaplar, birkaç mesaj mevcutsa en yeni olan en üstte gösterilir.

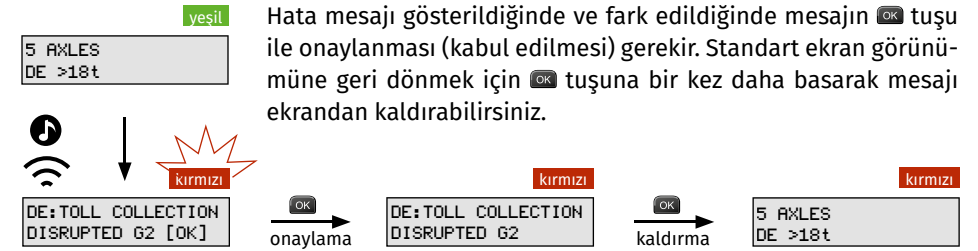

Hata mesajı gösterildiğinde ve fark edildiğinde mesajın **OK** tuşu ile onaylanması (kabul edilmesi) gerekir. Standart ekran görünümüne geri dönmek için **OK** tuşuna bir kez daha basarak mesajı ekrandan kaldırabilirsiniz.

Hata aramanın daha ayrıntılı şekilde yapılabilmesi için, hata mesajlarındaki mesaj metninin devamında bir de diyagnoz rakamı gösterilir. Diyagnoz kodu, hata giderme işleminde servis partnerine yardımcı olur. Hata mesajını ekrandan kaldırırsanız, "INFO" (BİLGİ) menüsünü kullanarak mesajı istediğiniz zaman tekrar çağırabilirsiniz.



Bir hata mesajı gösterildiğinde, araç cihazının geçiş ücreti tahsilatı yapmadığı hemen anlaşılabilir. Bu durumda lütfen Toll Collect servis partnerine başvurun. Araç cihazı Almanya’da otomatik geçiş ücreti tahsilatı sistemi için çalışmaya hazır değildir. Araç cihazı tekrar başlatıldıktan sonra da sorun devam ederse kayıt işlemini online sisteme giriş yaparak veya Toll Collect uygulamasını kullanarak manuel şekilde gerçekleştirebilirsiniz.

Hata mesajları ve bunların ilgili hizmet bölgesi için ne anlama geldiğine dair ayrıntılar bu belge içinde aşağıda gösterilmiştir.

4.5.1 Teknik arızalar ile ilgili hata mesajları

kırmızı

TOLL COLLECTION
DISRUPTED XX

Araç cihazında bir teknik arıza mevcutsa “TOLL COLLECTION DISRUPTED” (GEÇİŞ ÜCRETİ TAHSİLATI ARIZALI) mesajı ile birlikte bir diyagnoz kodu görünür. Bu durumda lütfen Toll Collect servis partnerine başvurun.



Cihaz arızalı ise araç cihazı, otomatik geçiş ücreti tahsilat sistemi için çalışmaya hazır değildir. Bu nedenle Almanya’da sisteme girişi online olarak veya Toll Collect uygulaması üzerinden manuel şekilde gerçekleştirin.

A

Avusturya sınırları içerisinde böyle bir durum söz konusu olduğunda bir GO Box satın alınacaktır.

kırmızı

DE:TOLL COLLECTION
DISRUPTED XX

Ekranında “DE:TOLL COLLECTION DISRUPTED” (DE: GEÇİŞ ÜCRETİ TAHSİLATI ARIZALI) mesajı ile birlikte bir diyagnoz kodu gösteriliyorsa araç cihazında bir teknik arıza mevcuttur. Mesajın önündeki “DE:” ifadesi Almanya’daki geçiş ücreti tahsilatı için önemli olduğunu gösterir. Bu durumda lütfen Toll Collect servis partnerine başvurun. Söz konusu hata mesajının Avusturya’ya **giriş tespit edildikten sonra** ortaya çıkması halinde, bu hata mesajına rağmen Avusturya’daki otoyal geçiş ücreti tahsilatına sorunsuz şekilde devam edilebilir.

A



Araç cihazı çalışmaya hazır değildir. Bu nedenle Almanya’da sisteme girişi online olarak veya Toll Collect uygulaması üzerinden manuel şekilde gerçekleştirin.

A

Otoyol geçiş ücreti tahsilatı Avusturya’da bu mesaja rağmen sorunsuzca çalışmaya devam eder. Her zamanki gibi sinyal seslerini dikkate alın.

yeşil

REPLACE BATTERY

Takılı olan pilin gücü azaldığında “REPLACE BATTERY” (PİL DEĞİŞTİR) mesajı görünür. Bu mesajı önce **OK** tuşu ile onaylayıp sonrasında otomatik yönetime katılmaya devam edebilirsiniz. Lütfen takılı pilin değiştirilmesi için dört hafta içerisinde atölyemize bir ziyaret planlayın.

4.5.2 Geçiş ücreti tahsilat hizmeti ile ilgili hata mesajları

kırmızı

2 AXLES
NO TOLL SERVICE

Servis partnerinde mobil telsiz iletişimi olmadan bir montaj işlemi gerçekleştirildikten sonra, araç cihazı Toll Collect merkezi ile gerekli veri alışverişini gerçekleştiremiyorsa “2 AXLES NO TOLL SERVICE” (2 DİNGİL GEÇİŞ ÜCRETİ HİZMETİ YOK) mesajı gösterilir. Mobil telsiz kontağının mevcut olduğunda araç cihazı çalışmaya hazırdır. Kişiselleştirme verileri otomatik olarak alındıktan sonra ekranda “PERSONALISATION SUCCESSFUL [OK]” (KİŞİSELLEŞTİRME BAŞARILI [OK]) ifadesi gösterilir ve buna bir hata sinyali sesi eşlik eder. Araç durma halindeyse mesajı OK tuşu ile onaylayın. Ekranda işletim göstergesi görüntülenir. Otomatik geçiş ücreti tahsilatının başlatılması için şimdi araç cihazının yeniden çalıştırılması ve ağırlık ve dingil adedi beyanının kontrol edilmesi gerekir.



Mobil telsiz kontağı olmadan araç cihazı çalışmaya hazır olmaz. Bu nedenle Almanya’daki ücrete tabi yollar için sisteme girişi online olarak veya Toll Collect uygulaması üzerinden manuel şekilde gerçekleştirin.

A

Avusturya sınırları içerisinde böyle bir durum söz konusu olduğunda bir GO Box satın alınacaktır.

kırmızı

DE:TOLL COLLECTION
BLOCKED

Ekranında “DE:TOLL COLLECTION BLOCKED” (DE: GEÇİŞ ÜCRETİ TAHSİLATI BLOKE EDİLDİ) mesajı, araç cihazının Almanya’daki geçiş ücreti toplama sistemi için işletici şirket tarafından bloke edilmesi halinde gösterilir. Bu durumda lütfen doğrudan Toll Collect’in müşteri hizmetlerine başvurun.



Araç cihazı çalışmaya hazır değildir. Bu nedenle Almanya’da sisteme girişi online olarak veya Toll Collect uygulaması üzerinden manuel şekilde gerçekleştirin.

A

Otoyol geçiş ücreti tahsilatı Avusturya’da bu mesaja rağmen sorunsuzca çalışmaya devam eder. Her zamanki gibi sinyal seslerini dikkate alın.

yeşil

AT:TOLL COLLECTION
BLOCKED

Ekranda “AT:TOLL COLLECTION BLOCKED” (AT: GEÇİŞ ÜCRETİ TAHSİLATI BLOKE EDİLDİ) mesajı, araç cihazının Avusturya’daki geçiş ücreti toplama sistemi için işletici şirket tarafından bloke edilmesi halinde gösterilir. LED’in kırmızı yanması için başka herhangi bir neden yoksa bu mesaj görüntülediğinde LED yeşil kalmaya devam eder. Bu uyarı mesajı, Avusturya’da bir kontrol işaretinden geçilir geçilmez dört sinyal sesi ile desteklenir. Bu durumda lütfen doğrudan Toll Collect servis partnerine başvurun.



Araç cihazı çalışmaya hazır değildir. Avusturya sınırları içerisinde böyle bir durum söz konusu olduğunda bir GO Box satın alınacaktır. Almanya’daki otoyol geçiş ücreti tahsilatına, söz konusu hata mesajı Almanya’ya giriş tespit edildikten sonra ortaya çıktığı takdirde, bu hata mesajına rağmen sorunsuz şekilde devam edilir.

4.5.3 Araç cihazı güncellemeleri ile ilgili mesajlar



Continental

kırmızı

SYSTEM UPDATE
WARTEN / WAIT

Araç cihazı bir yazılım güncellemesi yapıyorsa ekranda “SYSTEM UPDATE WARTEN / WAIT” (SİSTEM GÜNCELLEMESİNİ BEKLEYİN / WAIT) mesajı gösterilir. Lütfen güncelleme tamamlanana kadar bekleyin. Ana ekran gösterildiğinde ve LED yeşil yandığında cihaz tahsilat için tekrar hazırdır.



BOSCH

kırmızı

System Update
Warten / Wait

Araç cihazı, ön camda bulunan DSRC modülünü güncelliyor. Lütfen güncelleme tamamlanana kadar bekleyin. Ana ekran gösterildiğinde ve LED yeşil yandığında cihaz tahsilat için tekrar hazırdır.

kırmızı

PLEASE WAIT....
DSRC UPDATE

yeşil

NEW VEHICLE DATA
REQUESTED

Araç cihazı, geçiş ücreti ilişkili verilerin (örneğin zararlı madde sınıfı) değiştirilmesi ile ilgili bir işlem emri aldığı anda ekranda kısa süre için bu mesaj gösterilir.

kırmızı

VEHICLE DATA
UPDATE

Geçiş ücreti ilişkili verilerin değiştirilmesi ile ilgili işlem araç cihazı tarafından gerçekleştirildiğinde, araç cihazı çalıştırılırken ekranda kısa süre için bu mesaj gösterilir. Lütfen işlemin tamamlanmasını bekleyin, bazı durumlarda araç cihazı otomatik olarak yeniden başlatılabilir. Ana ekran gösterildiğinde ve LED yeşil yandığında cihaz tahsilat için tekrar hazırdır.